



## Prehľad školení v roku 2011



## Hansgrohe CS vám ponúka

- o tri druhy školení: pre architektov, obchodníkov a inštalatérov
- o prispôsobenie školení „na mieru“ podľa vašich požiadaviek
- o individuálny prístup
- o preškolenie aj menších skupín záujemcov
- o školenie aj v priestoroch vašej firmy
- o vyberte si školiteľa podľa vášho regiónu:

<b>Peter Noška</b>	- obchodno-technický poradca pre Bratislavu a západné Slovensko + 421 (0)905 808 477, peter.noska@hansgrohe.sk
<b>Ľuboš Kmak</b>	- obchodno-technický poradca pre severné, stredné a východné Slovensko +421 (0)918 966 832, lubos.kmak@hansgrohe.sk
<b>Michal Krupa</b>	- obchodno-technický poradca pre Prahu a stredné Čechy +420 602 771 541, michal.krupa@hansgrohe.cz
<b>Kateřina Škarýdková</b>	- obchodno-technický poradca pre severné, východné Čechy a časť severnej Moravy +420 602 283 176, katerina.skarydkova@hansgrohe.cz
<b>Miroslav Chmelíř</b>	- obchodno-technický poradca pre západné, severné a južné Čechy +420 725 730 323, miroslav.chmelir@hansgrohe.cz
<b>Roman Sábł</b>	- obchodno-technický poradca pre Moravu +420 606 729 506, roman.sabl@hansgrohe.cz

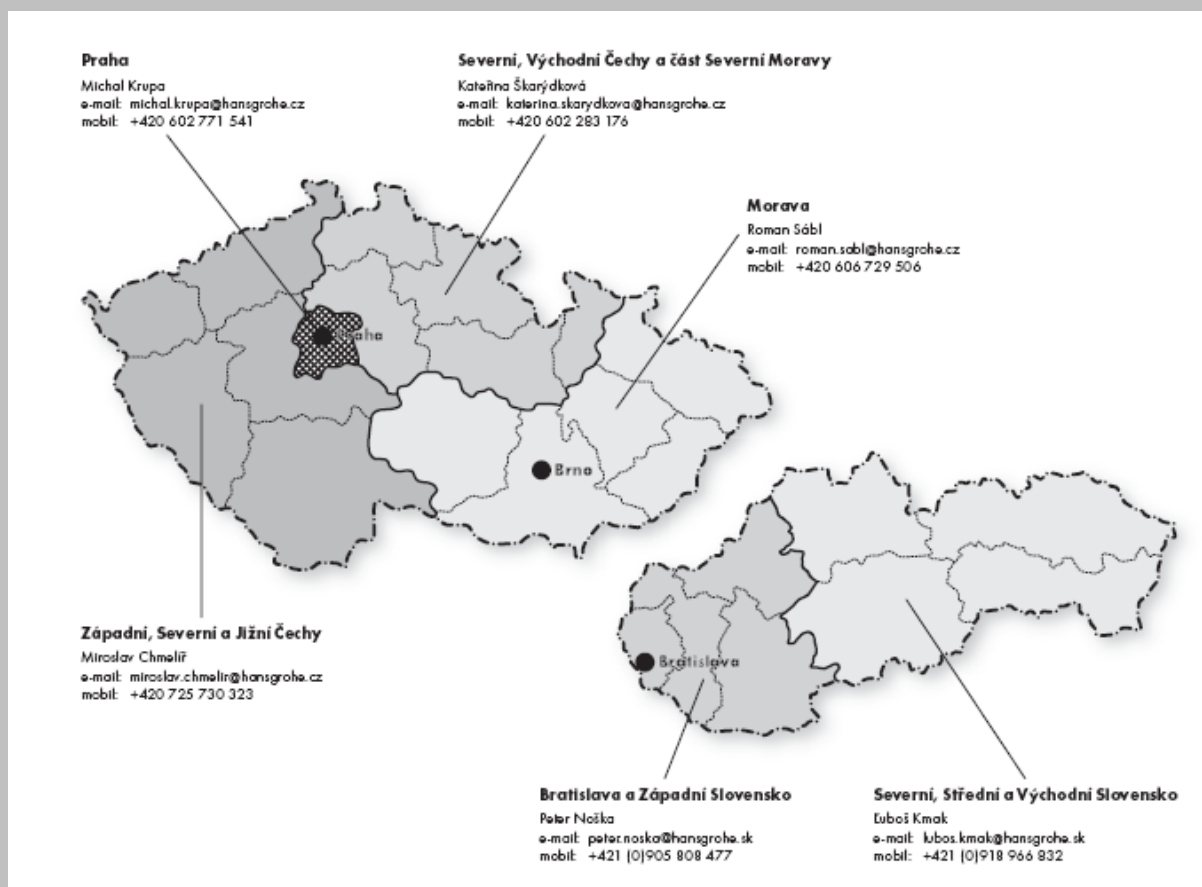

## Program školení

9:00	Prezentácia
9:15	Začiatok školenia
9:30 - 11:00	Školenie - 1. časť
	Prestávka
11:15 - 12:45	Školenie - 2. časť
	Obed
13:45 - 15:15	Školenie - 3. časť
	Prestávka
15:30 - 16:45	Školenie - 4. časť + test
17:00	Odvzdanie certifikátov, ukončenie školenia



---

## Školenie pre architektov

---

### Obsah školenia:

- história firmy
- predstavenie jednotlivých značiek spoločnosti
- Axor – filozofia, priestorové koncepty, kúpeľňové kolekcie
- videoprezentácie dizajnérov – Philippe Starck, Antonio Citterio, Jean-Marie Massaud
- trendy a novinky (od apríla 2011)
- technické otázky
- produkty EcoSmart

Dĺžka trvania školenia: 3 hodiny

Maximálny počet účastníkov školení v Bratislave (priestory spoločnosti Hansgrohe) je 7 osôb.  
Maximálny počet účastníkov školení v Brne (priestory spoločnosti Hansgrohe) je 20 osôb.

Obsah a dĺžka trvania školenia sú orientačné - možnosť prispôsobenia „na mieru“.

V prípade záujmu o školenie väčšieho počtu záujemcov z jednej firmy ponúkame aj možnosť externého školenia.

Viac informácií o školení vám poskytne príslušný projektový manažér našej spoločnosti:

- pre Slovenskú republiku – p. Peter Noška, +421 (0)905 808 477, [peter.noska@hansgrohe.sk](mailto:peter.noska@hansgrohe.sk)
- pre Českú republiku – p. Miroslav Milata, +420 602 495 006, [miroslav.milata@hansgrohe.cz](mailto:miroslav.milata@hansgrohe.cz)



## Školenie pre inštalatérov

### Obsah školenia:

- predstavenie spoločnosti Hansgrohe
- zoznámenie sa s katalógmi
- práca s cenníkom
- zoznámenie sa so značkou Hansgrohe, Axor, Pharo
- prehliadka výstavných priestorov
- technológia batérií, sprích Raindance a sprchových hadíc
- montážne postupy odtokových systémov Exafil, Flexaplust, okrajové systémy
- iBox universal
- návrh a plánovanie podomietkových systémov v kúpeľni
- odtokový systém Raindrain 90 XXL
- produkty Raindance Rainfall, Raindance Connect
- iModul
- záručné podmienky
- školenie v Brne – zaradenie prezentácie jednej z nasledujúcich firiem: Hüppe, RIHO (prezentácia sprchových kútov), JUDO (prezentácia vodovodných filtrov), Schell (prezentácia rohových ventilov)

Dĺžka trvania školenia: 9:00 – 17:00 hod. (jednodenné školenie)

Maximálny počet účastníkov školení v Bratislave (priestory spoločnosti Hansgrohe) je 7 osôb.  
Maximálny počet účastníkov školení v Brne (priestory spoločnosti Hansgrohe) je 20 osôb.

Obsah a dĺžka trvania školenia sú orientačné - možnosť prispôsobenia „na mieru“.

Termíny školení pre inštalatérov sú uvedené na nasledovnej webovej adrese:  
[http://www.hansgrohe.sk/sk\\_sk/96752.htm](http://www.hansgrohe.sk/sk_sk/96752.htm)

Viac informácií o školení vám poskytne servisno-technický poradca našej spoločnosti:

- p. Rastislav Szijjártó, tel.: +421 (0)918 242 373, [rastislav.szijjarto@hansgrohe.sk](mailto:rastislav.szijjarto@hansgrohe.sk)  
(pre Slovenskú republiku)
- p. Rudolf Schmidt, tel.: +420 602 546 261, [rudolf.schmidt@hansgrohe.cz](mailto:rudolf.schmidt@hansgrohe.cz)  
(pre Českú republiku)

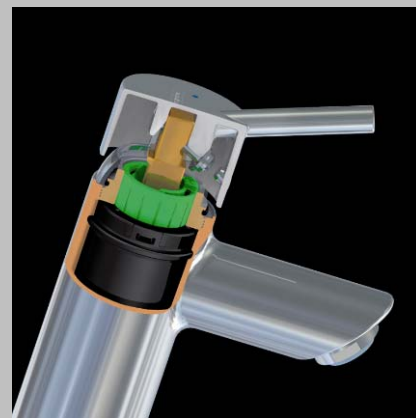
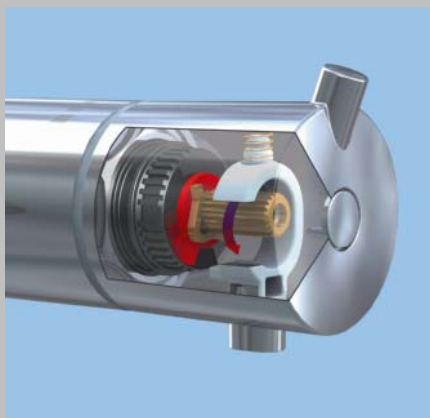

---

## Školenie pre obchodníkov – základy

---

### Obsah školenia:

- história spoločnosti Hansgrohe
- zoznámenie sa s katalógmi
- práca s cenníkom
- webové stránky firmy Hansgrohe
- rozdelenie jednotlivých značiek spoločnosti
- prehliadka výstavných priestorov
- prezentácia značky Axor a Pharo
- iBox universal, podomietkové zostavy
- horizontálny sprchový panel Raindance Rainfall
- prezentácia rohových ventilov od firmy Schell

Dĺžka trvania školenia: 9:00 – 17:00 hod. (jednodenné školenie)

Maximálny počet účastníkov školení v Bratislave (priestory spoločnosti Hansgrohe) je 7 osôb.  
Maximálny počet účastníkov školení v Brne (priestory spoločnosti Hansgrohe) je 20 osôb.

Obsah a dĺžka trvania školenia sú orientačné - možnosť prispôsobenia „na mieru“.

Termíny školení sú uvedené na nasledovnej webovej adrese:  
[http://www.hansgrohe.sk/sk\\_sk/96758.htm](http://www.hansgrohe.sk/sk_sk/96758.htm)

Viac informácií o školení vám poskytne príslušný obchodno-technický poradca našej spoločnosti.

V prípade zájmu o špeciálne tematické školenie v priestoroch vašej firmy si môžete individuálne dohodnúť konkrétny termín a miesto školenia s príslušným obchodno-technickým poradcom našej spoločnosti.



---

## Školenie pre obchodníkov – Axor Starck ShowerCollection

---

### Obsah školenia:

- predstavenie kolekcie Axor Starck ShowerCollection (hlavná myšlienka + základný princíp)
- zoznámenie sa s katalógmi
- práca s cenníkom
- videá
- sortiment – identifikácia vrchných dielov a podmietskových telies
- horizontálna, vertikálna a voľná inštalácia jednotlivých modulov
- plánovanie sprchového priestoru s využitím DVD

Maximálny počet účastníkov školení v Bratislave (priestory spoločnosti Hansgrohe) je 7 osôb.  
Maximálny počet účastníkov školení v Brne (priestory spoločnosti Hansgrohe) je 20 osôb.

Obsah a dĺžka trvania školenia sú orientačné - možnosť prispôsobenia „na mieru“.

Termíny školení sú uvedené na nasledovnej webovej adrese:  
[http://www.hansgrohe.sk/sk\\_sk/96758.htm](http://www.hansgrohe.sk/sk_sk/96758.htm)

Viac informácií o školení vám poskytne vybraný obchodno-technický poradca našej spoločnosti.

V prípade zájmu o špeciálne tematické školenie v priestoroch vašej firmy si môžete individuálne dohodnúť konkrétny termín a miesto školenia s príslušným obchodno-technickým poradcom našej spoločnosti.



---

## Školenie pre predajcov (novinky od apríla 2011)

---

### Obsah školenia:

#### Hansgrohe

- PuraVida (dizajn, sortiment – batérie, sprchy, RainBrain)
- Prehľad dizajnových štýlov World of Styles
- Talis Classic a Metris Classic (dizajn, sortiment) – nový rozmer World of Styles
- Horné sprchy Raindance E
- Showerpipes (riešenia pre renovácie, produkty určené pre inštaláciu na omietku, pod omietku, kombinácie pre vane)

#### Axor

- Axor Urquiola (dizajnérka, príbeh, koncept kúpeľňového priestoru, dizajn, sortiment – batérie, umývadlá, vaňa, paraván - radiátor)
- Axor Starck ShowerCollection (argumentácia pri predaji, hlavná myšlienka + základný princíp kolekcie, možnosti montáže, sortiment, návrh a plánovanie kúpeľňového priestoru s využitím DVD)
- Axor Citterio M (príbeh, kúpeľňový priestor, dizajn, sortiment)

Dĺžka trvania školenia: 9:00 – 17:00 hod. (jednodenné školenie)

Maximálny počet účastníkov školení v Bratislave (priestory spoločnosti Hansgrohe) je 7 osôb.

Maximálny počet účastníkov školení v Brne (priestory spoločnosti Hansgrohe) je 20 osôb.

Obsah a dĺžka trvania školenia sú orientačné - možnosť prispôsobenia „na mieru“.

Termíny školení sú uvedené na nasledovnej webovej adrese:

[http://www.hansgrohe.sk/sk\\_sk/96758.htm](http://www.hansgrohe.sk/sk_sk/96758.htm)

Viac informácií o školení vám poskytne vybraný obchodno-technický poradca našej spoločnosti.

V prípade zájmu o špeciálne tematické školenie v priestoroch vašej firmy si môžete individuálne dohodnúť konkrétny termín a miesto školenia s príslušným obchodno-technickým poradcom našej spoločnosti.



---

## Tematické školenia

---

K dispozícii sú nasledovné okruhy tematických školení:

- **Podomietkové systémy** (iBox universal, návrh a plánovanie podomietkových systémov v kúpeľni, výroby Raindance Rainfall a Raindance Rainmaker)
- **Axor** (predstavenie kúpeľňových kolekcí, dizajn Axor, videá Axor)
- **Panely Pharo** (Lift 2, SideWay, SkyLine, ShowerArc, ShowerPipe Swing, prehliadka funkčnej vzorkovne v Rakúsku)
- **Vybavenie vane, odpady** (odtokové systémy Raindrain 90 XXL, montážne postupy Exafil, Flexaplus, okrajové systémy – trojtvorové a štvortvorové batérie)
- **Sprchové systémy** (Showerpipes, nové horné sprchy)

Dĺžka trvania školenia: 9:00 – 17:00 hod. (jednodenné školenie)

Maximálny počet účastníkov školení v Bratislave (priestory spoločnosti Hansgrohe) je 7 osôb.  
Maximálny počet účastníkov školení v Brne (priestory spoločnosti Hansgrohe) je 20 osôb.

Obsah a dĺžku trvania školenia je možné prispôbiť „na mieru“.

Viac informácií o školení vám poskytne vybraný obchodno-technický poradca našej spoločnosti.

V prípade zájmu o špeciálne tematické školenie v priestoroch vašej firmy si môžete individuálne dohodnúť konkrétny termín a miesto školenia s príslušným obchodno-technickým poradcom našej spoločnosti.

